

Collamat® 3600

Multifonction. Le système d'étiquetage Collamat® 3600 est l'équipement de référence pour toute application standard. Compact, peu encombrant et facile à utiliser, ce modèle fonctionne à des vitesses comprises entre 3 et 20 m/min. Comme toutes les étiqueteuses Collamat®, sa modularité vous permet de la configurer en fonction des besoins de votre production. Conçu pour des applications partiellement ou entièrement automatisées, le système Collamat® 3600 est la solution idéale pour les petites unités de production qui ont besoin d'une ergonomie et d'une fiabilité durables.

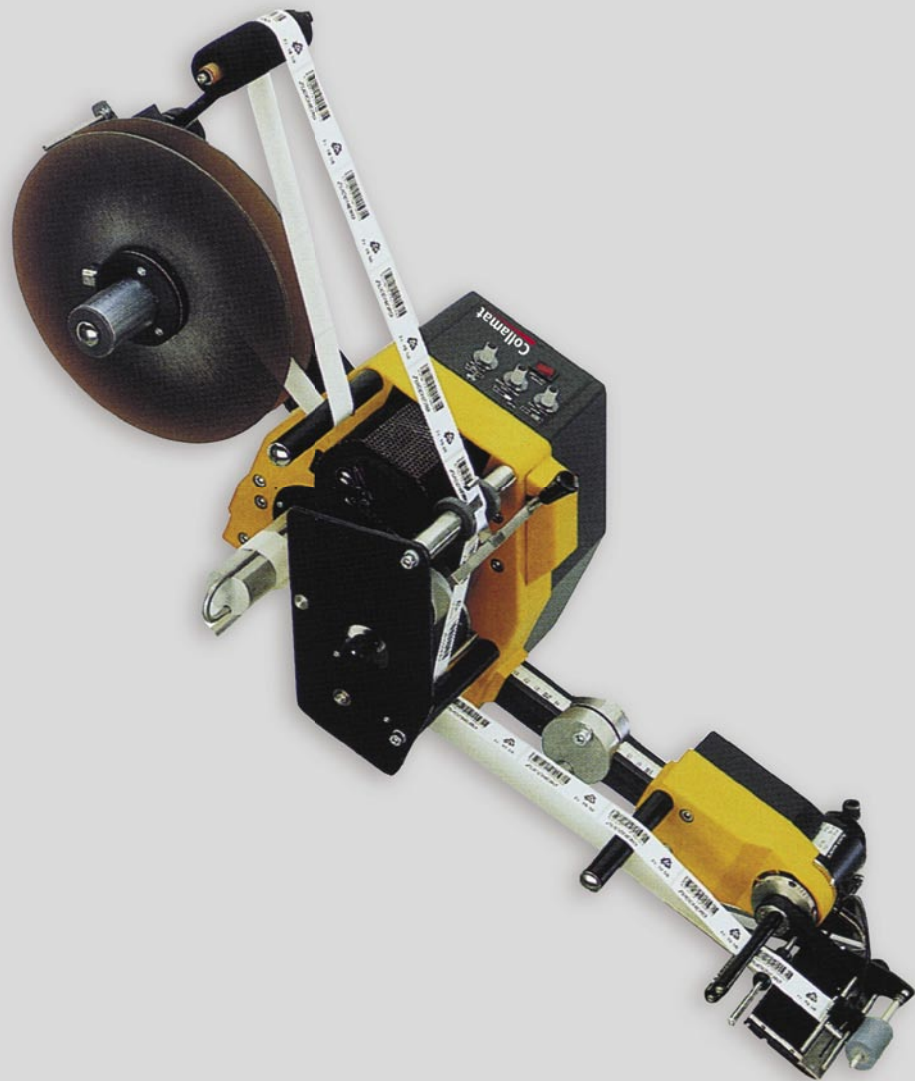

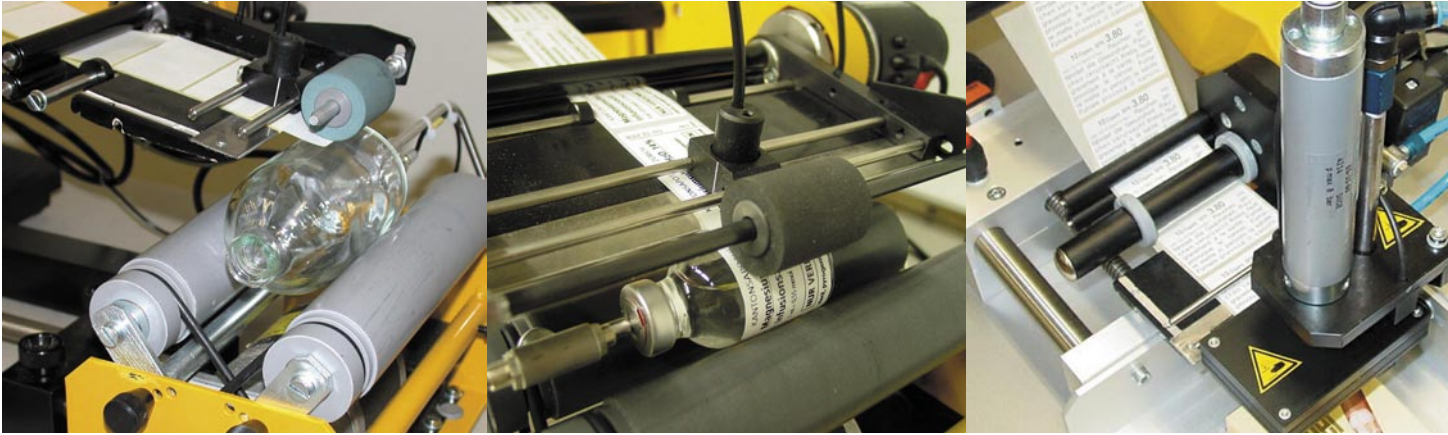

CARACTÉRISTIQUES

- Flexibilité – Champ d'application large grâce à différents applicateurs adaptés aux produits à étiqueter
- Conception Collamat® – Unité de traction intégrant le processeur, l'enrouleur de papier support et le panneau de contrôle pour un faible encombrement
- Connectique – Prêt à l'installation et à la communication avec des périphériques tels que des imprimantes (à chaud, jet d'encre, etc.)
- Modularité – Facile à adapter à de nouvelles applications
- Simplicité d'utilisation – Souplesse des réglages grâce aux 3 potentiomètres
- Montage sur rail modulaire – Prévu pour le branchement d'options
- Moteur à pas à 3 phases – Effectue le réglage de la détection d'étiquettes, du prédécoulement et de la vitesse

DONNÉES TECHNIQUES

| | |
|-----------------------------------|---|
| Largeur de passage: | 95 mm ou 160 mm |
| Vitesse de dépose max: | 20 m/min |
| Précision d'arrêt: | ± 1 mm |
| Longueur d'étiquette min.: | 10 mm |
| Diamètre du rouleau d'étiquettes: | Max 350 mm |
| Réglages par potentiomètres: | Vitesse, sensibilité de la détection d'étiquettes, prédécoulement |
| Entraînement: | Moteur à pas à 2 phases |
| Commandes électroniques: | Microprocesseur 16 bit |
| Alimentation électrique: | 115–230 V / 50–60 Hz / 110 VA |
| Certification: | CE/Gost |

All data are indicative and may be subject to alteration

HM Collamat AG
 Pfeffingerring 201
 CH-4147 Aesch

 Phone: +41 (0)61 756 28 28
 Fax: +41 (0)61 756 29 29
 Web: www.collamat.ch
 E-mail: contact@collamat.ch

Member of HM Group

