

# Collamat® Flexoline

L'unité d'alignement Collamat® Flexoline permet d'optimiser la position et l'orientation des produits pour leur étiquetage. Munie d'une chaîne en matière synthétique montée sur ressorts, cette unité corrige les produits mal alignés quels que soient leur forme et leur matériau. Sa construction permet de grandes variations dans la taille des produits. La synchronisation de la vitesse s'effectue par un tachymètre qui communique avec le servomoteur. Les temps de transformation sont minimales. Le concept Collamat® FlexoLine s'intègre facilement aux lignes existantes et garantit la pérennité du système à long-terme.

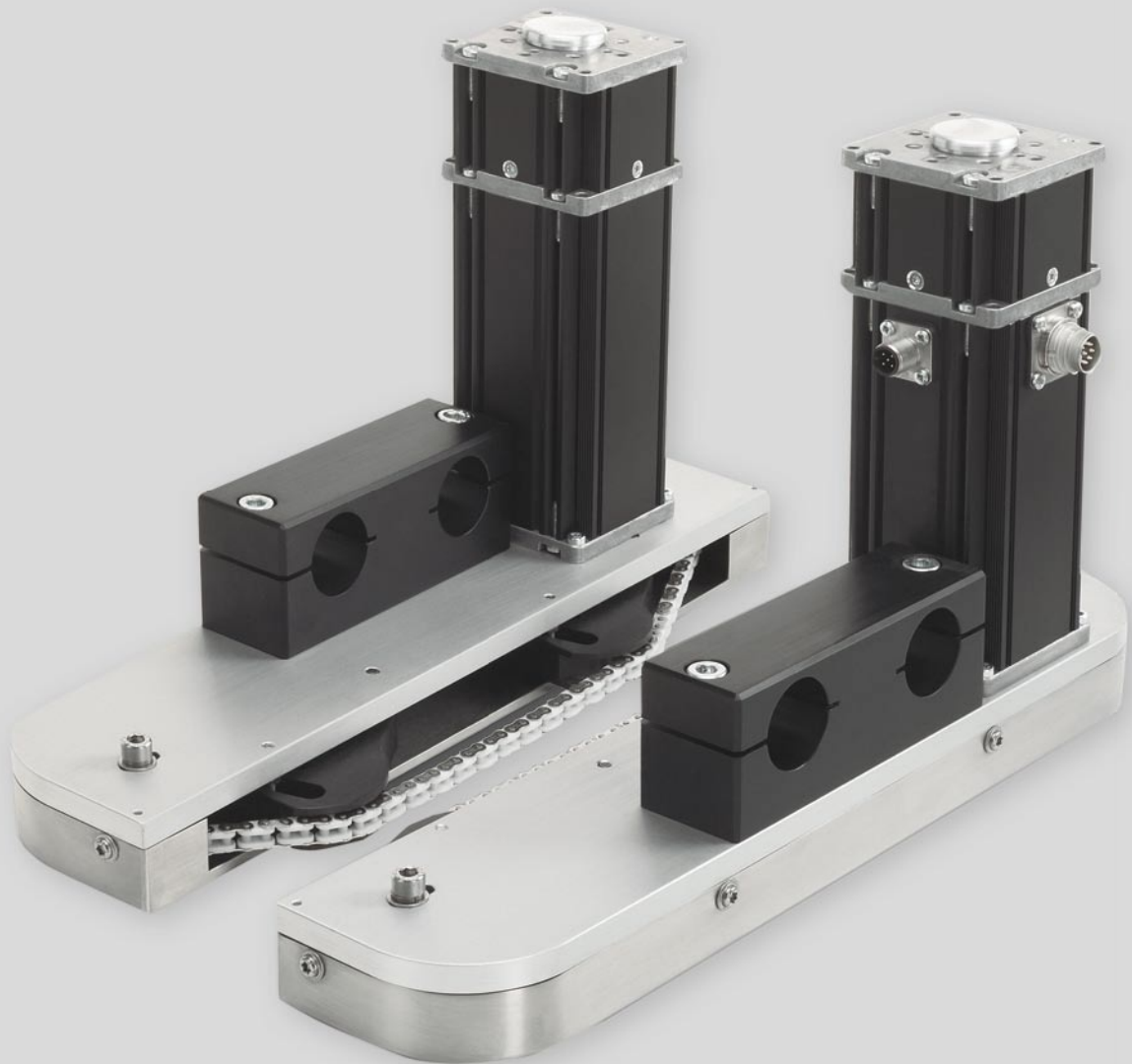



## CARACTÉRISTIQUES

- Construction fonctionnelle – Le module d'alignement peut s'ajuster à des produits de tailles et de formes différentes
- Vitesse synchronisée – La vitesse des servomoteurs est synchronisée par tachymètre avec celle du convoyeur
- Verrouillage – Limitation du couple moteur pour prévenir tout risque d'accident ou de dommages matériels
- Sécurité – Prise en main et alignement en douceur pour éviter d'endommager les produits fragiles
- Compensation de la largeur du produit – La chaîne montée sur ressorts permet de compenser la largeur de produits
- Montage standard – Le montage par double tube permet une installation rapide sur tous types de convoyeurs

## DONNÉES TECHNIQUES

|                                |   |
|--------------------------------|---|
| Vitesse max:                   | 35 m/min  |
| Largeur de chaîne:             | 8 mm  |
| Position min. de chaîne:       | 13 mm au-dessus de convoyeur principal                  |
| Entraînement:                  | Servomoteur (micrologiciel propriétaire Collamat)       |
| Synchronisation de la vitesse: | Mesurée par tachymètre                                  |
| Alimentation électrique:       | 24V DC  |
| Communication:                 | CANopen   |
| Options:                       | Alimentation 24V, tachymètre (CAN-Bus), câblage CAN-Bus |
| Certification:                 | CE/Gost   |

All data are indicative and may be subject to alteration

HM Collamat AG  
Pfeffingerring 201  
CH-4147 Aesch

Phone: +41 (0)61 756 28 28  
Fax: +41 (0)61 756 29 29  
Web: [www.collamat.ch](http://www.collamat.ch)  
E-mail: [contact@collamat.ch](mailto:contact@collamat.ch)

Member of HM Group

