

Collamat® Flexoline

Mit dem Collamat® Flexoline Umrollband eröffnen sich neuartige Möglichkeiten zylindrische Produkte nahezu aller Größen zu Etikettieren. Das schlanke Design erlaubt eine Montage in kleinster Höhe über dem Förderband um auch sehr niedriger Produkte mit hoher Qualität zu Etikettieren. Mittels Enkoder und variabler Umrollgeschwindigkeit kann die Etikettierung optimal eingestellt werden. Einen Schaumgummibeschichtung des Umrollbandes fängt große Abweichungen der Produktedurchmesser auf. Die Etiketten werden mit sanftem Druck angepresst um eine dauerhafte Verbindung zu erreichen.

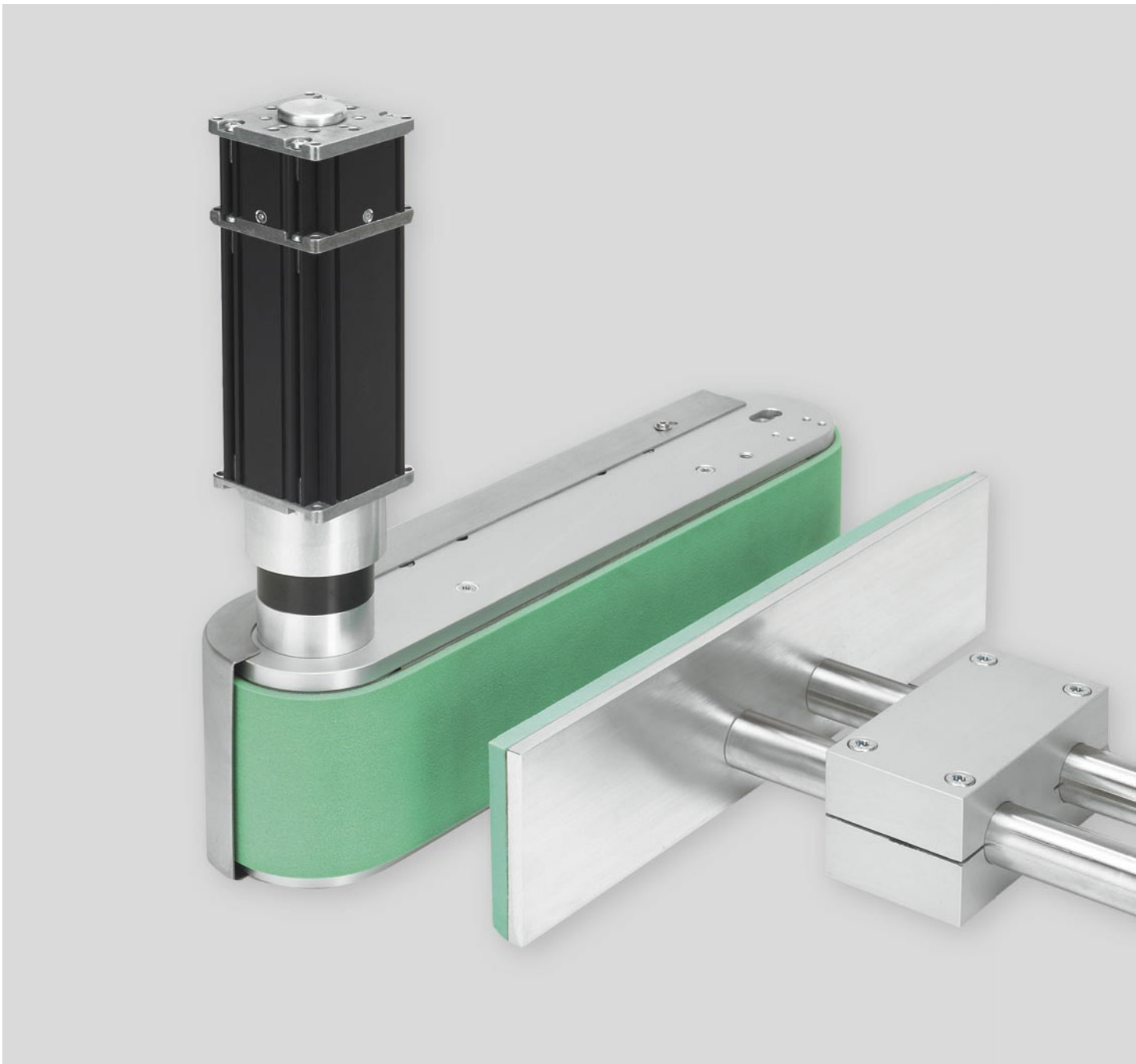



EIGENSCHAFTEN

- All-round Umrollband – Als Umrollband oder Transferband zwischen Förderbändern oder für Boden-Etikettierung/Kennzeichnung
- Variabel Geschwindigkeit – Variables Geschwindigkeitsverhältnis zwischen Umrollband und Transportband
- Geschwindigkeits-Synchr. – Geschwindigkeit des Servomotors kann mit dem Transportband mittels Enkoder synchronisiert werden
- Verschiedene Riemenhöhen – Anpassung an niedrige oder hohe Produkte
- Schaumgummibeschichtung – Optimiert das Halten und Führen, schützt vor Beschädigungen
- Sicherheit – Einstellbare Leistungsbegrenzung und Drehrichtung des Motors verhindert Verletzungen

TECHNISCHE DATEN

Max Produkt-Geschwindigkeit:	35 m/min (max Umrollgeschwindigkeit: 70 m/min)
Länge:	300 mm (Achsabstand)
Riemenbreite:	40, 100, 160 (andere auf Anfrage)
Geschwindigkeits-Synchr.:	Automatische Messung mit Enkoder, oder optional fixe Geschwindigkeit
Parametrierung:	Geschwindigkeit, Drehrichtung, Leistungsbegrenzung über PC oder Internet
Riemen-Typ:	Gummiriemen mit Beschichtung 5 mm Sylomer grün
Antrieb:	Servomotor (mit Collamat Firmware)
Speisung:	24V DC
Kommunikation:	CANopen
Optionen:	Höhenverstelleinheit, Warengut-Abtastung, 24V Netzteil, Enkoder (CAN-Bus), CAN-Bus Verkabelung
Zulassungen:	CE/Gost

All data are indicative and may be subject to alteration

©2006 - All IPR's belong to HM Group

HM Collamat AG
Pfeffingerring 201
CH-4147 Aesch

Phone: +41 (0)61 756 28 28
Fax: +41 (0)61 756 29 29
Web: www.collamat.ch
E-mail: contact@collamat.ch

Member of HM Group

